

TYPE-C供电电路

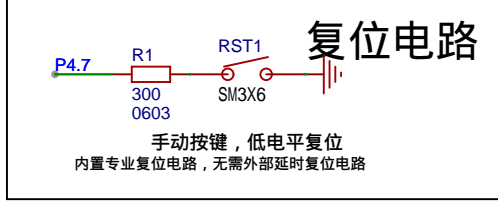

复位电路  
手动按键，低电平复位  
内置专业复位电路，无需外部延时复位电路

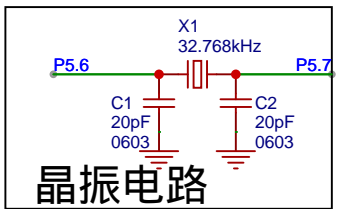

晶振电路

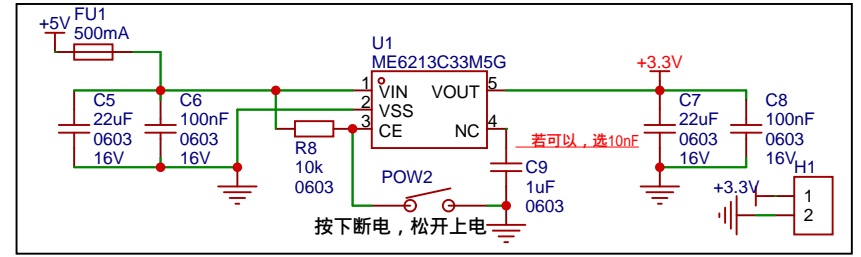

按下断电，松开上电

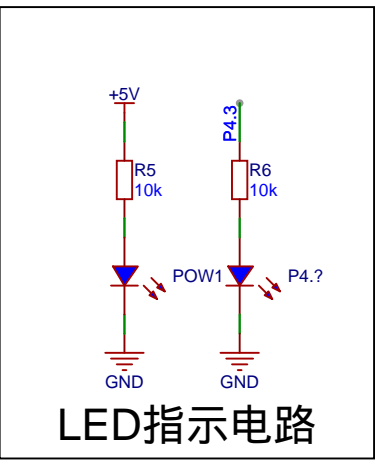

LED指示电路

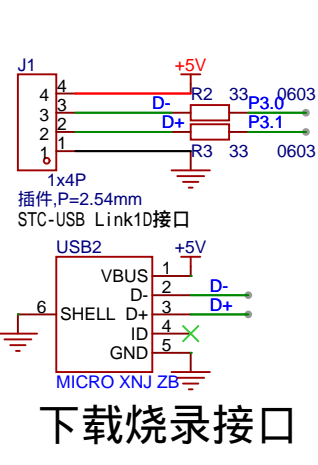

下载烧录接口

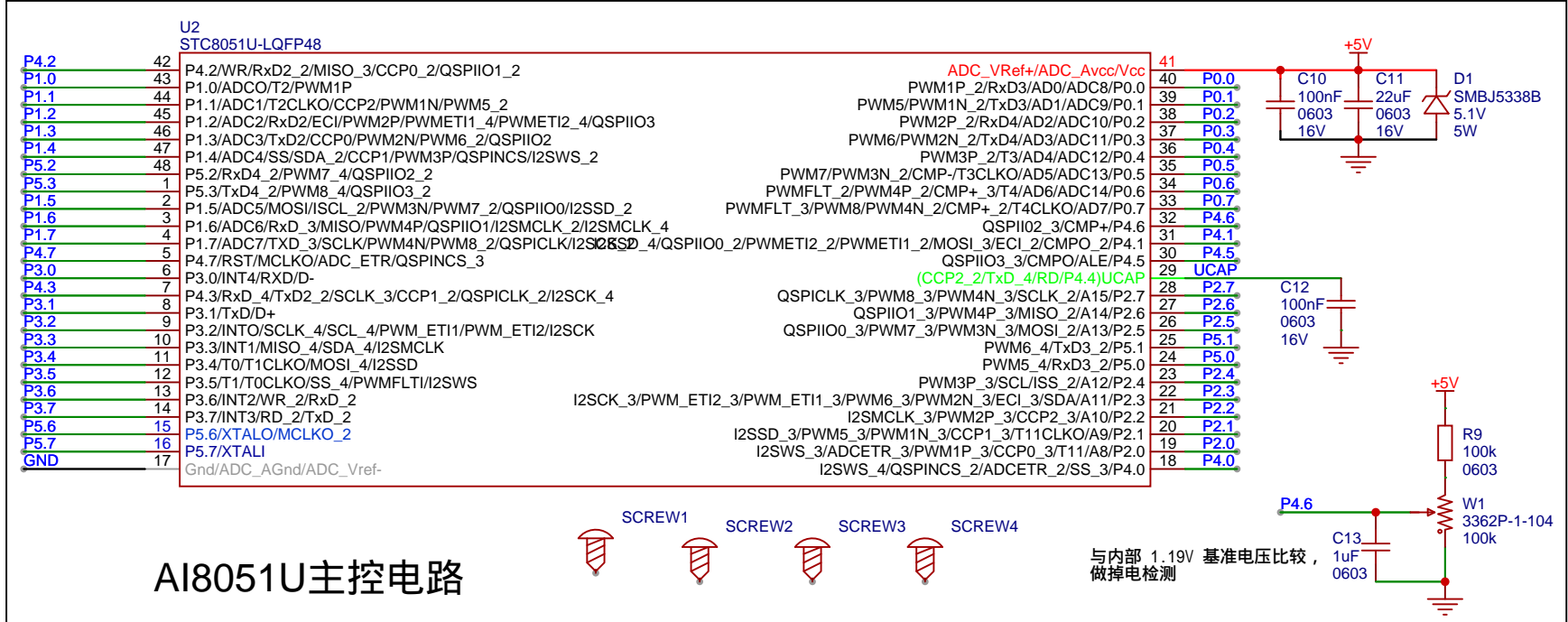

AI8051U主控电路

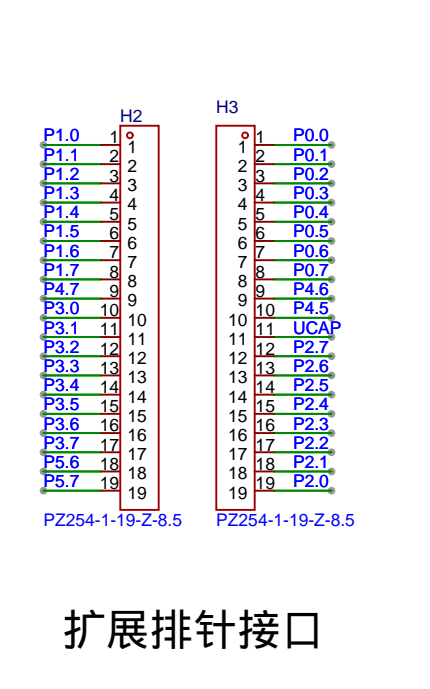

扩展排针接口

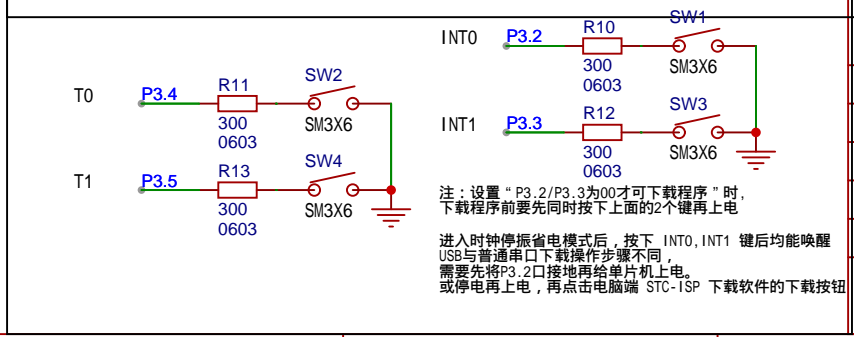

注：设置“P3.2/P3.3为00才可下载程序”时，下载程序前要先同时按下上面的2个键再上电  
进入时钟振荡省电模式后，按下 INT0, INT1 键后均能唤醒  
USB与普通串口下载操作步骤不同，需先将P3.2口接地再给单片机上电。  
或停电再上电，再点击电脑端 STC-ISP 下载软件的下按钮

原理图	AI8051U最小系统仿面包板		更新日期	2024-09-12
图页	P1		创建日期	2024-09-11
绘制				
审阅				
版本			尺寸	页 1 共 1
V1.0			A4	嘉立创EDA

AI8051U最小系统仿面包板	
版本	尺寸
V1.0	A4
嘉立创EDA	